

# Технический обзор

## **G3** Цифровой режущий плоттер

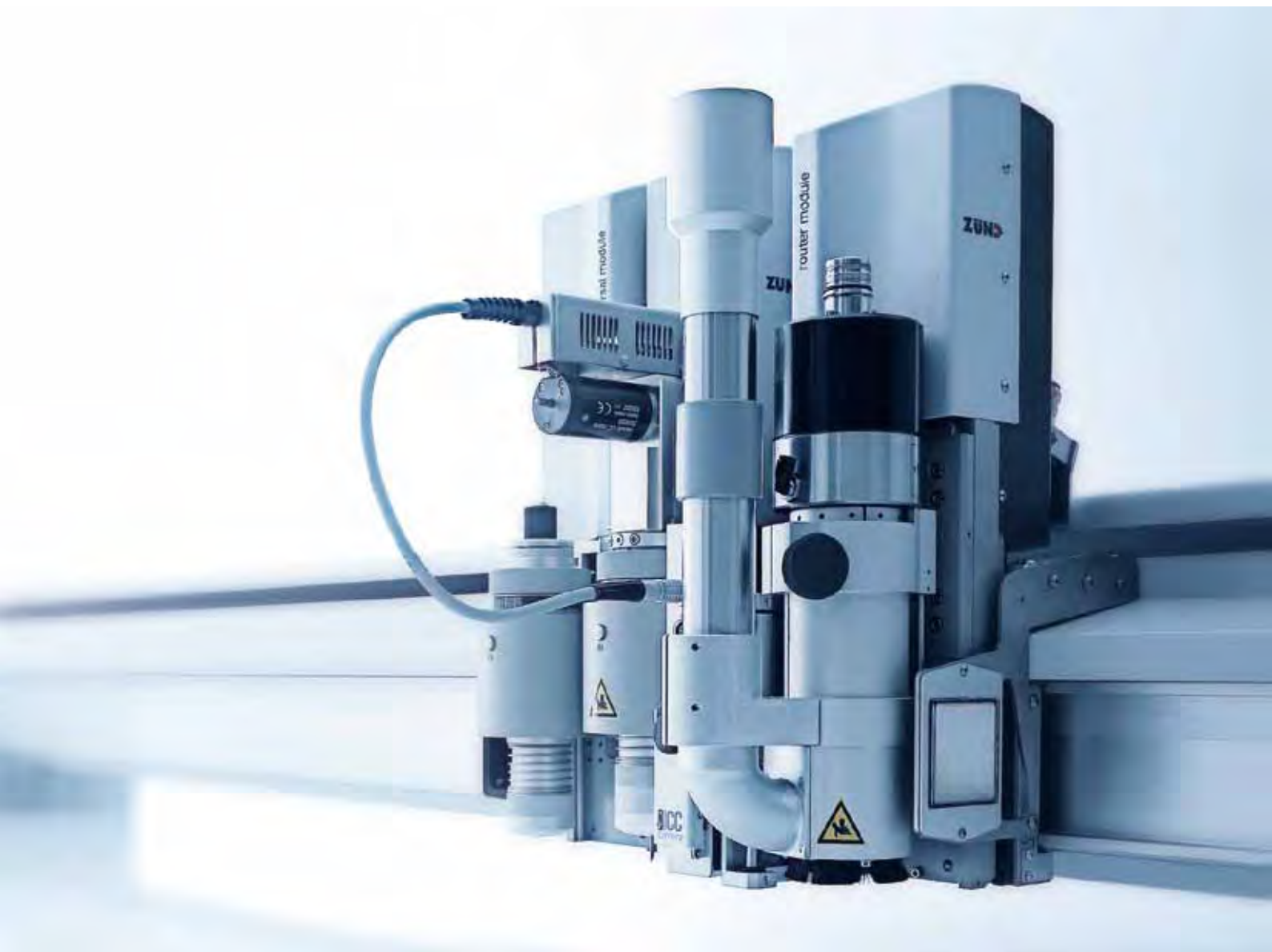

Усовершенствованный планшетный  
режущий/фрезерующий плоттер с  
максимальной производительностью

# Веские причины, чтобы выбрать Zünd G3.



## Производство становится более рентабельным

G3 фирмы Zünd устраняет „узкие места“ вашего участка отделки за счет автоматизации всех работ по раскрою/обрезке. Ручные операции резки совсем с присущими затратами, потенциальными ошибками и недостаточной эффективностью сводятся к абсолютному минимуму. Оптимизируя трудовой процесс, G3 реально повышает производительность.



## Универсальность и долговечность

Никакая другая режущая или фрезерующая машина не является такой же универсальной и настраиваемой как плоттер G3 с его концепцией модульности инструментов. Плоттер G3 обеспечивает резку материалов толщиной до 50 мм. Выбор размеров, модулей, инструментов и опций подачи материала – не только обширный, но технологичный.



## Швейцарское мастерство, качество, надежность

Режущие станки G3 фирмы Zünd специально разработаны для работы 24 часа день / 7 дней в неделю. Они предлагают уникальное сочетание прочности конструкции и превосходной точности. Стандартная двухлетняя гарантия изготовителя для базовой машины является дополнительным доказательством исключительного качества G3..



## Эргономика и удобство использования

Спроектированный известным промышленным дизайнером Ричардом Амизлем, плоттер G3 обеспечивает оптимальную эффективность технологического процесса с такими сберегающими время особенностями, как беспрепятственный доступ со всех сторон, эргономично спроектированная панель управления и 60 мм клиренс между балкой и поверхностью стола..



## Безопасность и забота об окружающей среде

Для G3 фирма Zünd предприняла осознанные усилия для того, чтобы установить новые стандарты безопасности и заботы об окружающей среде. Все средства безопасности плоттера G3 являются стандартным оборудованием. Интегрированная регулируемая вакуумная система поддерживает затраты и энергопотребление на минимальном уровне.



## Лучшее от лидера мирового рынка

Плоттер G3 – это не только продукт прославленного швейцарского мастерства, а также и результат 20-летнего опыта компании Zünd в инновационных разработках, что уже стало результатом 13 000 установленных во всем мире плоттеров. Создавая новое поколение режущих плоттеров, фирма Zünd разработала самую передовую режущую/фрезерующую систему в мире, подтвердив звание лидера.

# Модульная концепция режущего плоттера

## Развитая, эффективная, готовая к будущему

Плоттер G3 является модульным во многих отношениях и не только с точки зрения конструкции, базового и дополнительного оборудования. Он в равной степени является модульным в качестве неотъемлемого компонента мобильности Вашего производства. Плоттер G3 способен без труда адаптироваться к изменениям Ваших требований к резке..

### Полная модульность

Свободно комбинируется до 3 модулей. Замена модуля и инструмента происходит быстро и просто, сводя время на замену до минимума. Для приложений, где требуется обработка предварительно отпечатанной графики, лазерный указатель или опциональная ИСС-камера способствуют безупречной приладке..

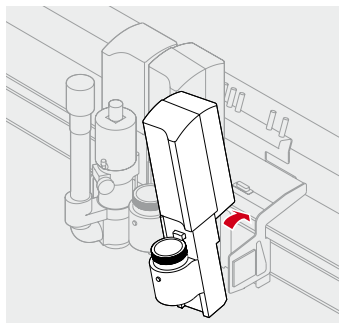

Установка модулей в течение секунд на включенной машине.

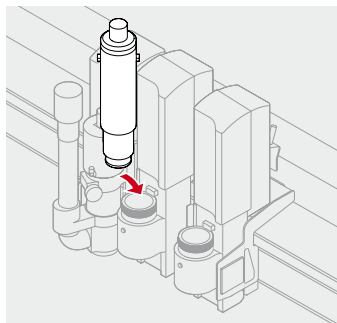

Все инструменты размещаются в универсальном модуле.

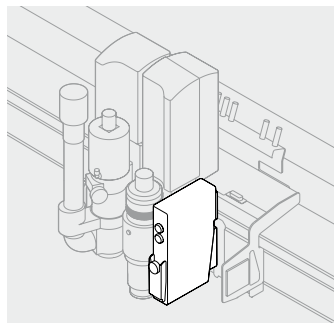

ИСС-камера работает со всеми инструментами и модулями.

### Одна машина, много функций

Оснащенная разными модулями, одна машина становится многофункциональной производственной системой. Так как добавление инструментов и модулей возможно в любое время, перестройка машины осуществляется просто и экономично.

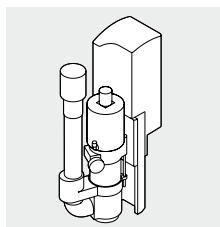

**Фрезерный модуль мощностью 1 кВт**  
С интегрированным автоматическим отсосом стружки.

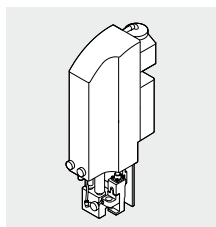

**Модуль для пробивания/просечки**  
Пробивает до 10 отверстий в секунду

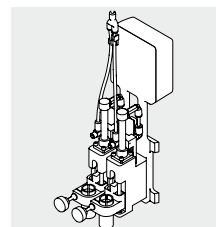

**Marking module double**  
(also available as a single version)

### Инструменты для каждого приложения

Все показанные здесь инструменты можно установить в универсальный модуль. Поэтому все, что вам необходимо, - это одна машина, один модуль и соответствующий инструмент для определенного материала и приложения.

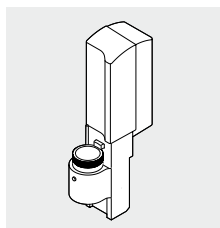

**Универсальный модуль**  
Служит для установки всех инструментов

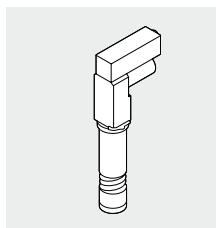

**Осциллирующий режущий инструмент (электрический)**  
для материалов толщиной до 26 мм.

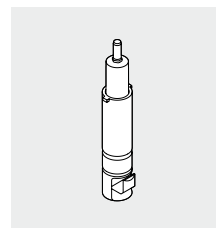

**Инструмент для 45° скошенной резки**  
для материалов толщиной до 5 мм

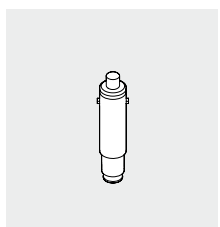

**Универсальный режущий инструмент**

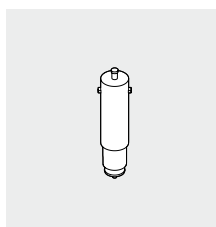

**Инструмент для надрезания**

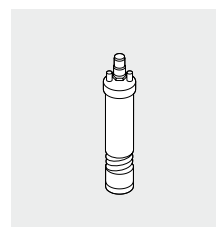

**Осциллирующий режущий инструмент (пневматический)**  
для материалов толщиной до 50 мм

## Хорошо продуманный – от начала и до конца.

Плоттер G3 сразу же устанавливает новые стандарты: наличие стандартного клиренса 60 мм для обработки материалов толщиной до 50 мм. Вакуум с автоматическим управлением мощностью от 1 до 9 кВт (опция - до 15 кВт), это позволяет машине самой устанавливать значение вакуума, необходимое для данной задачи, снижая энергопотребление и операционные расходы. Усовершенствованная система безопасности, включающая в себя световые барьеры и 4 аварийных выключателя. Это всего лишь несколько ценных характеристик, к которым можно добавить и двухлетнюю гарантию на базовую машину, что делает плоттер G3 исключительным.



**Настройка инструмента**  
Плоттер G3 обеспечивает автоматическую, простую и безопасную инициализацию инструмента, устраняя потенциальную возможность слишком глубокой резки.

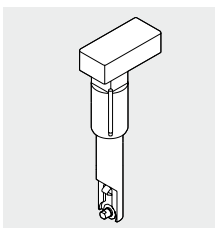

Ротационный инструмент с приводом для резки текстиля и волокнистых материалов

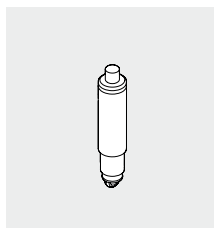

Биговальный инструмент, тип 2, для картона и пластика

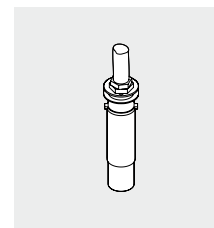

Струйная система маркировки\*

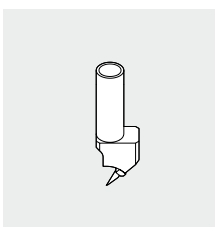

Инструмент для резки V-канавки под углом 15°, 22,5°, 30°, 45° для материалов толщиной до 16 мм

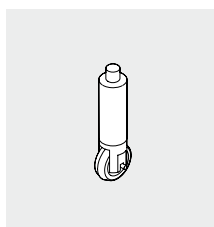

Биговальный инструмент, тип 1, для гофрокартона

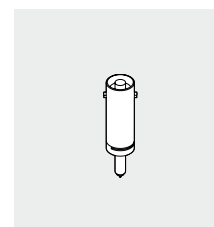

\* Доступна по запросу

Универсальный инструмент для черчения

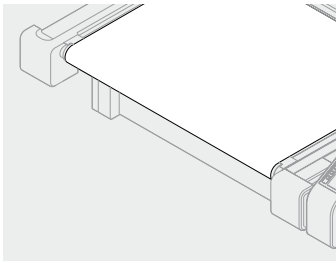

**Подача материала**  
Для рулонных материалов и заданий, длина которых превышает длину стола. Лента конвейера служит одновременно подложкой для резки и опорой в процессе подачи.

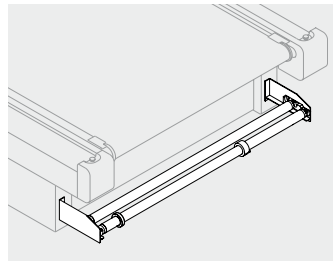

Универсальное устройство

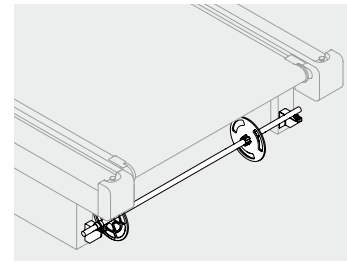

Устройство размотки с валом размотки

**Рабочая область**

**M**

**L**

**XL**

**2XL**

**3XL**

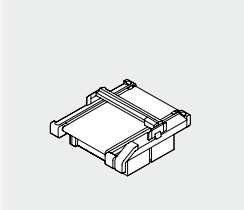

**G3 M-1600**  
1330 x 1600 мм  
52" x 63"

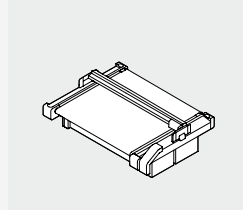

**G3 XL-1600**  
2270 x 1600 мм  
89" x 63"

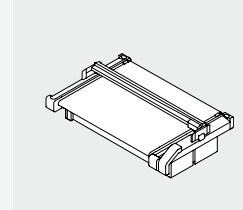

**G3 2XL-1600**  
2740 x 1600 мм  
107" x 63"

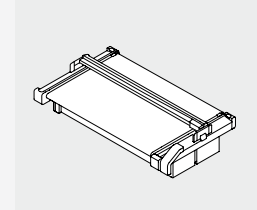

**G3 3XL-1600**  
3210 x 1600 мм  
126" x 63"

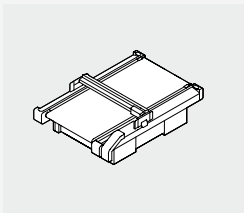

**G3 M-2500**  
1330 x 2500 мм  
52" x 98"

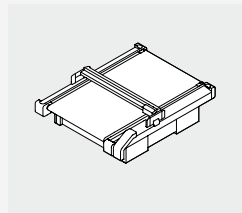

**G3 L-2500**  
1800 x 2500 мм  
70" x 98"

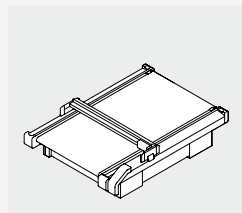

**G3 L-3200**  
1800 x 3200 мм  
70" x 125"

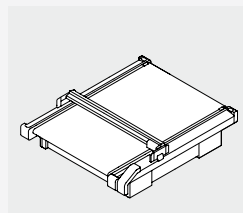

**G3 XL-3200**  
2270 x 3200 мм  
89" x 125"

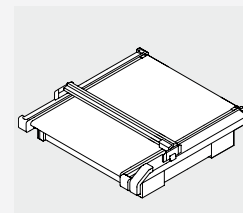

**G3 2XL-3200**  
2740 x 3200 мм  
107" x 125"

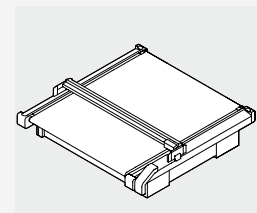

**G3 3XL-3200**  
3210 x 3200 мм  
126" x 125"

**Рабочая станция**

Включает удобное штатное место для ПК, монитора, клавиатуры и хранения инструментов.



**Удлинитель стола для режущих плоттеров**

Удлинитель стола обеспечивают эффективную загрузку/выгрузку материала в процессе резки. Имеются удлинители размером в полстола или полный стол, их можно устанавливать спереди или сзади машины.

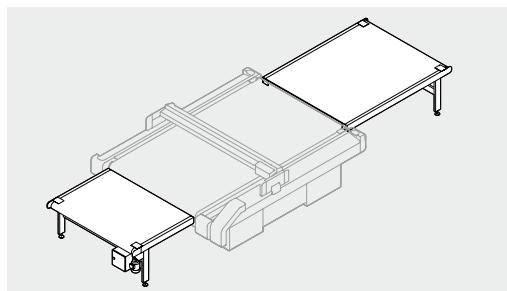

**Устройство подачи листов**

Обеспечивает надежную подачу листов из пачки на резку. Оснащенный устройством подачи листов, плоттер G3 становится полностью автоматизированной для листового материала/панелей.



(имеется только для определенных размеров режущих плоттеров)

# Хорошая репутация с полным основанием

Семейное предприятие, расположенное в Альтштаттене, Швейцария, - фирма Zünd Systemtechnik AG является ведущим разработчиком цифровых режущих технологий более 20 лет.

Zünd - это швейцарское качество конструирования и проектировании, синоним точности, производительности и надежности. Поэтому неудивительно, что Zünd установил больше планшетных режущих плоттеров по всему миру, чем любой другой поставщик.



## Продажа и обслуживание по всему миру

Фирма Zünd обладает широкой мировой сетью дистрибуторов и сервисных партнеров, что обеспечивает близкое расположение к клиентам, экспертную и техническую поддержку до и после продажи.

Все технические специалисты дочерних предприятий Zünd в Гонконге и США и партнеров в более чем 40 странах, прошли обучение и сертифицированы на предприятии в Швейцарии. Сервисные «горячие линии» по всему миру обеспечивают непрерывную поддержку клиентов.

**Дистрибутор в России**  
**ОктоПринт Сервис**  
125212, Москва, Россия  
Выборгская улица,  
д.16, стр.1  
+7 495 789 80 81  
+7 495 789 80 83  
info@oktoprint.ru  
www.oktoprint.ru

**Headquarter**  
**Zünd Systemtechnik AG**  
Industriestrasse 8  
CH-9450 Altstätten  
T +41 71 757 81 00  
F +41 71 757 81 11  
info@zund.com  
www.zund.com

**oktoprint**  
SERVICE

**ZÜND**  
swiss cutting systems